

נתונים למתכנן החשמל

קו ההחנה מלווה ציבורי לארון פיקוד בתחנה העליונה בהתאם להספקי המעלית מוליך הארקאז או מסייר לבור הפיר מעלי הארון פיקוד גוף תאורה 200 לוקוס עם מספק ותאורת חדר ליד הארון פיקוד מנתק פקטי עם ידית אדומה ונעילה לחצן חדר מדרגות ימוקט עד 1 מ' סדלת המעלית בכל הקומות

קירות פיר המעלית בנויים מבטון
בניית הפיר בהתאם למבטי בניה בתכנית זו

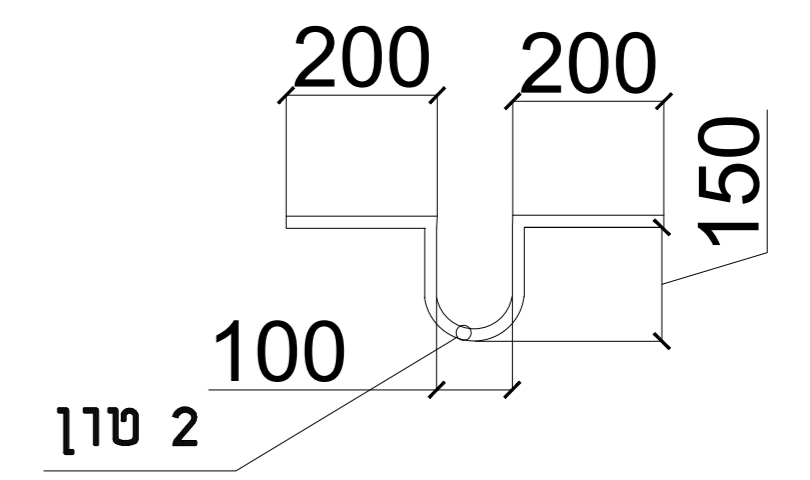

פרט וו בתקרה

עומסים

- P1=7000 KG
 - P2=3500 KG
 - P3=8000 KG
 - P4=4000 KG
 - P5=2000 KG
- וויס בתקרת הפיר
P4 P3 P2 P1 לא פועלים בו זמנית

פתח לשחרור עשן
0.6 מ"ר

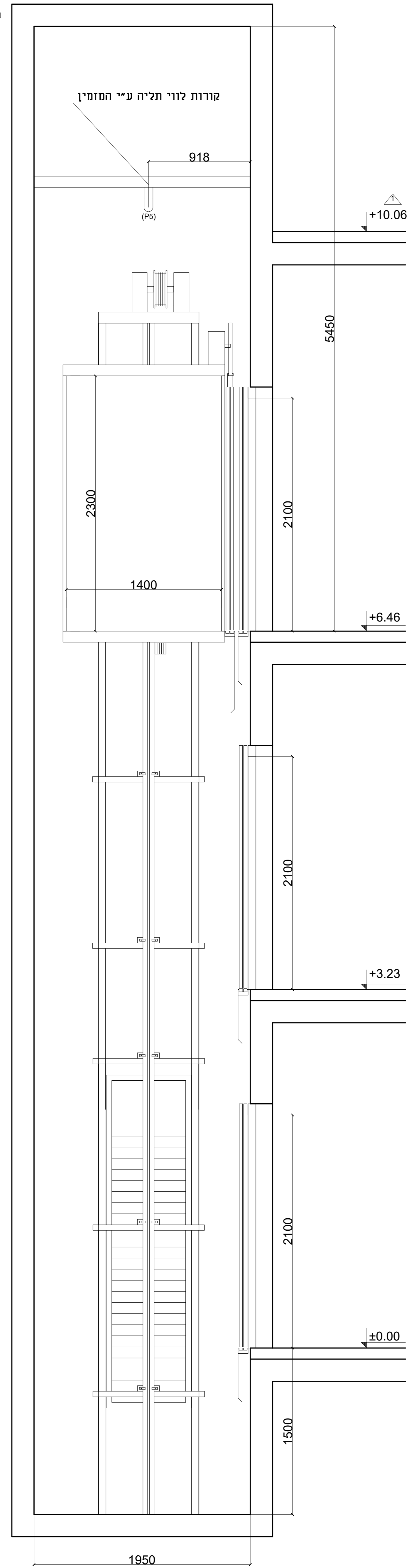

חתך - כללי א - א

פתח לשחרור עשן
0.6 מ"ר

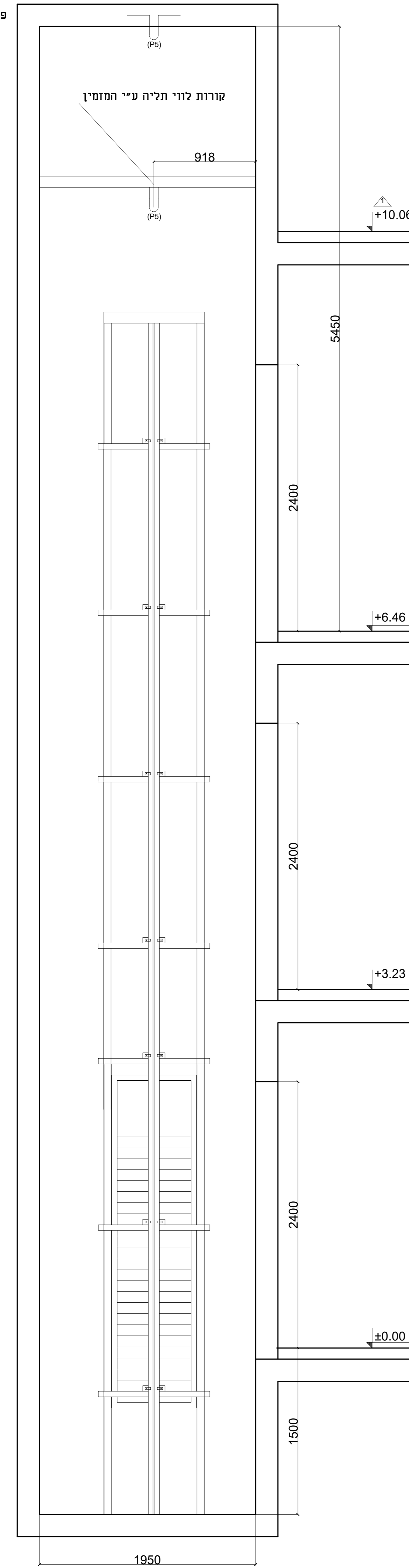

חתך - בניה א - א

פתח לשחרור עשן 0.6 מ"ר
בחלקו העליון של הפיר

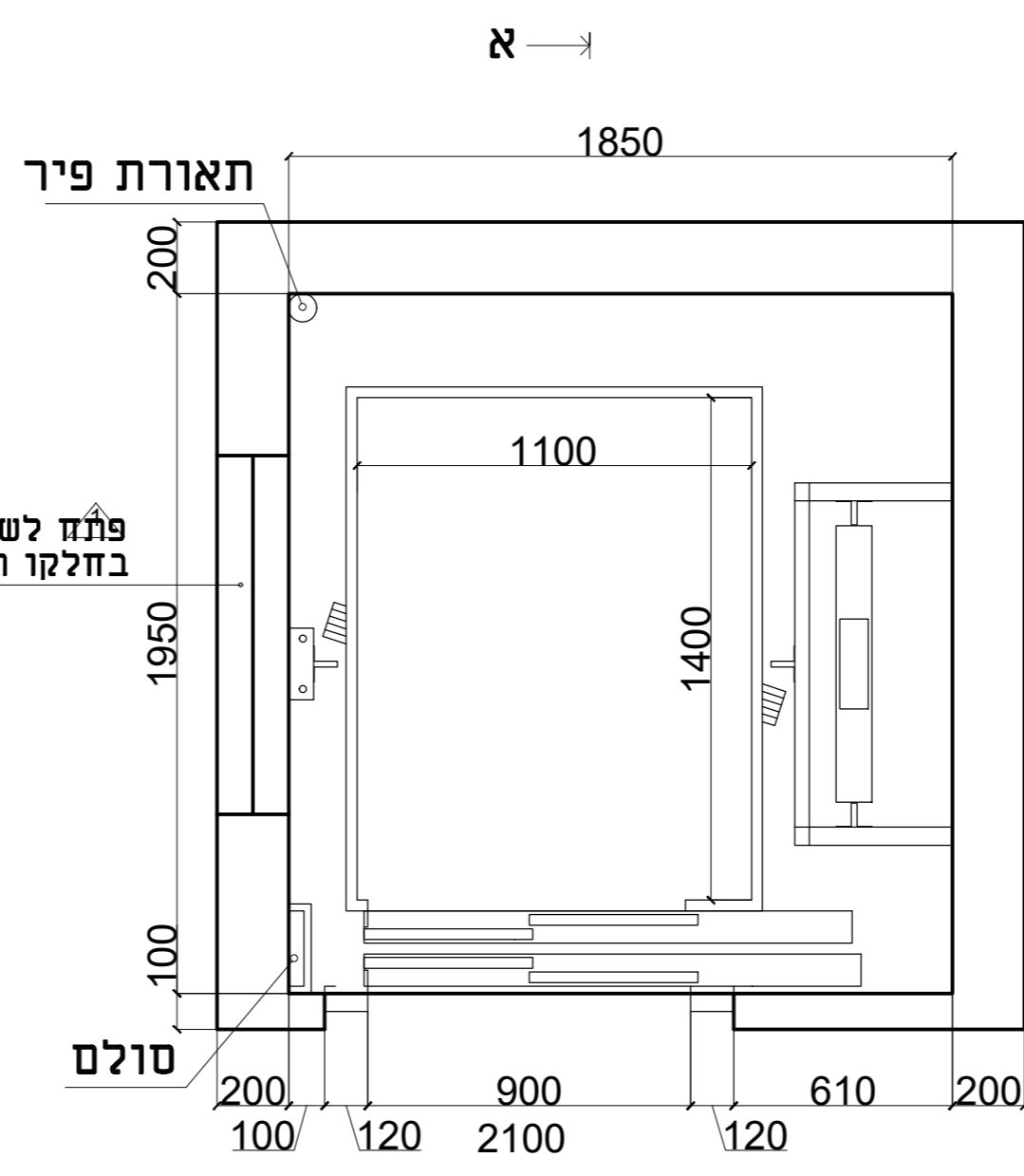

מבט - כללי

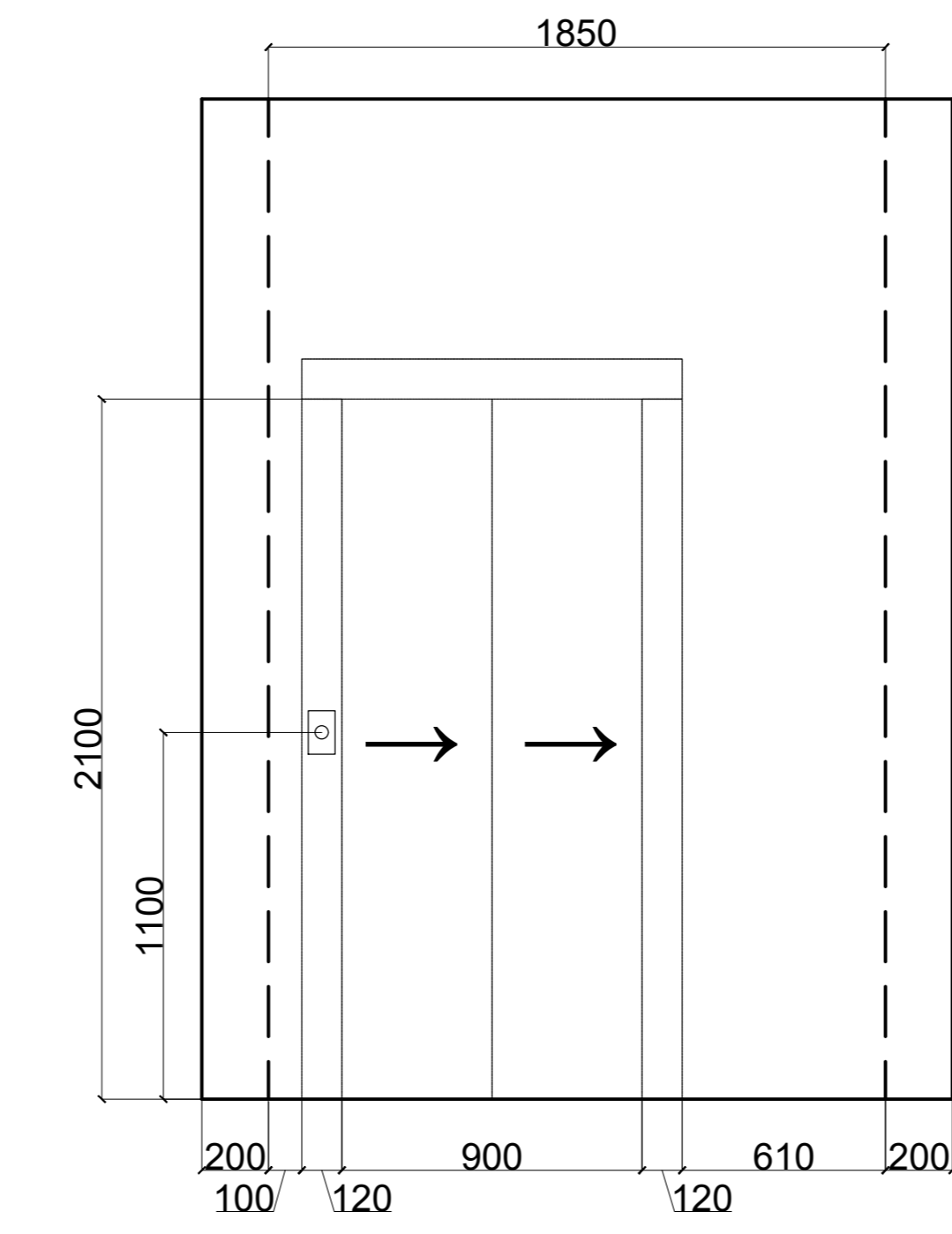

חזית - כללי

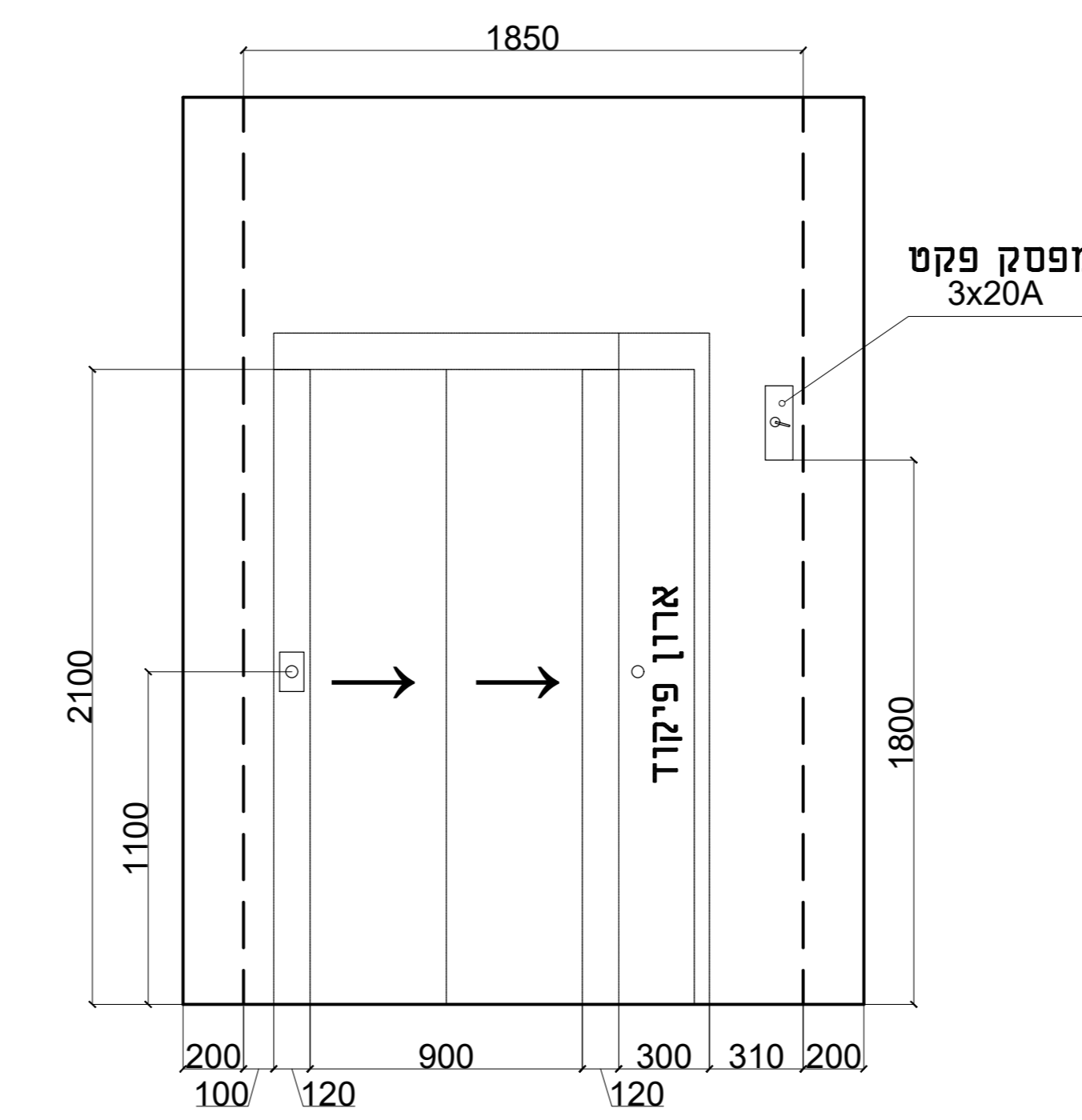

חזית - כללי
תחנה עליונה בלבד

פתח לשחרור עשן 0.6 מ"ר
בחלקו העליון של הפיר

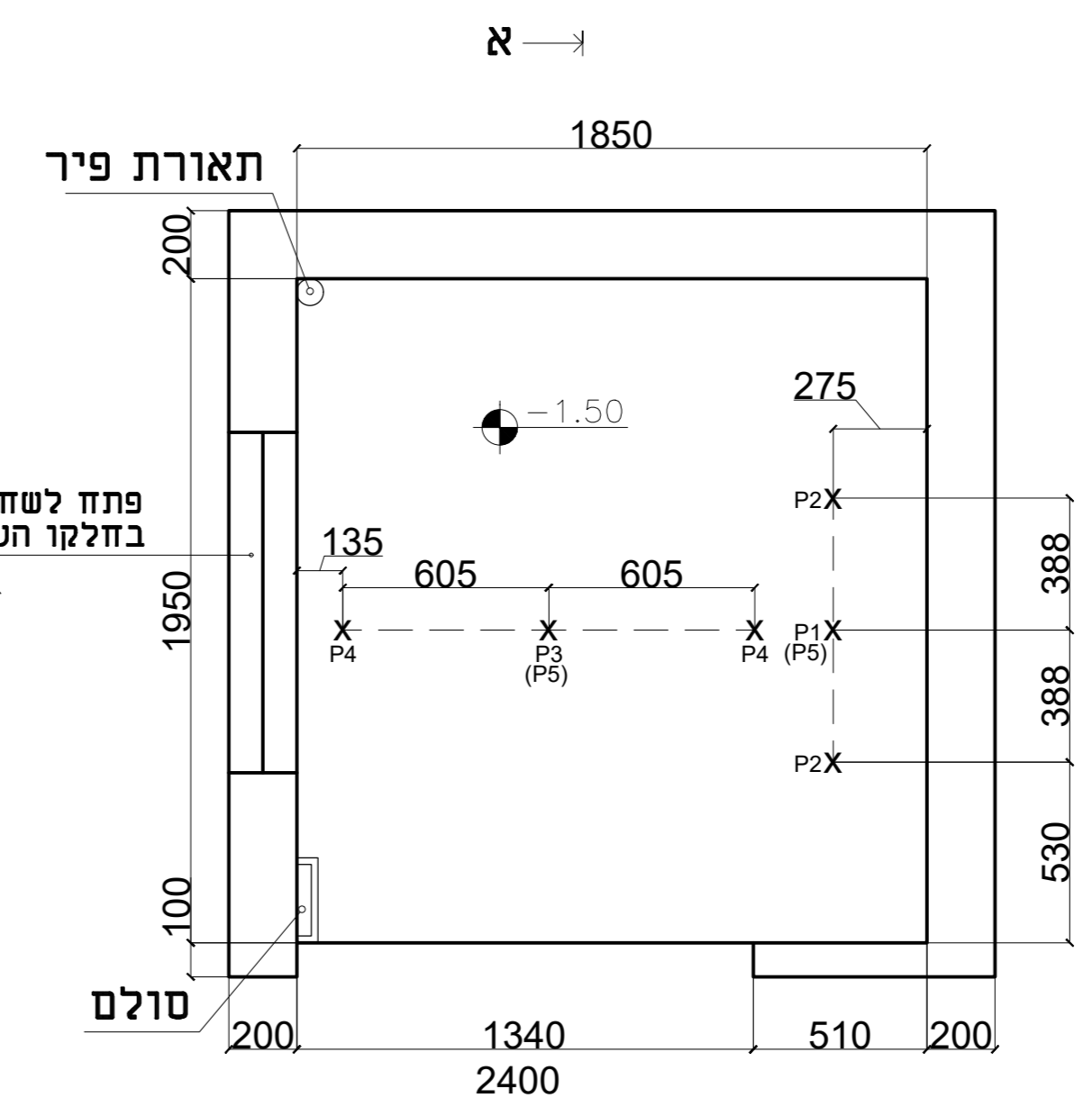

מבט - בניה

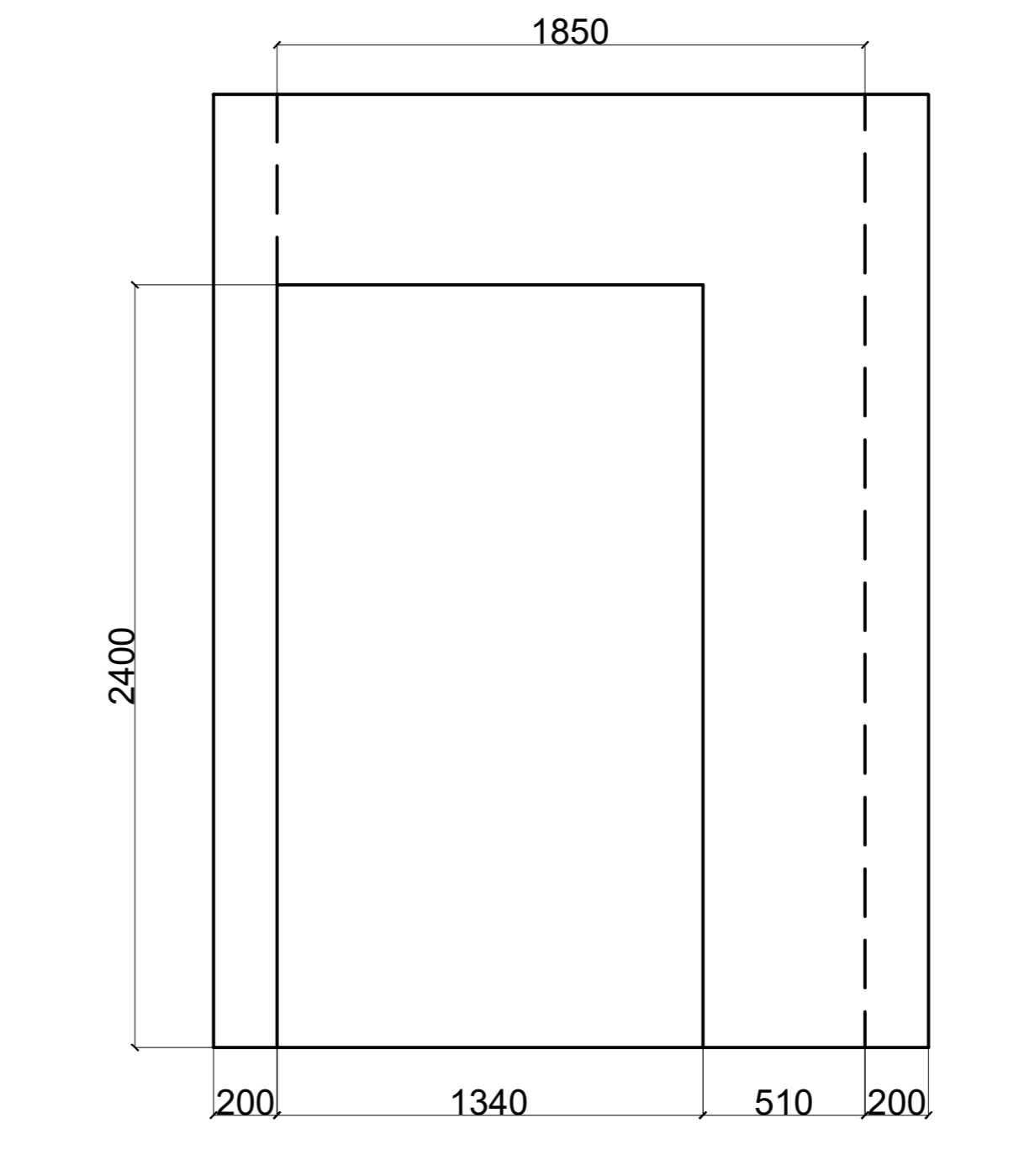

חזית - בניה

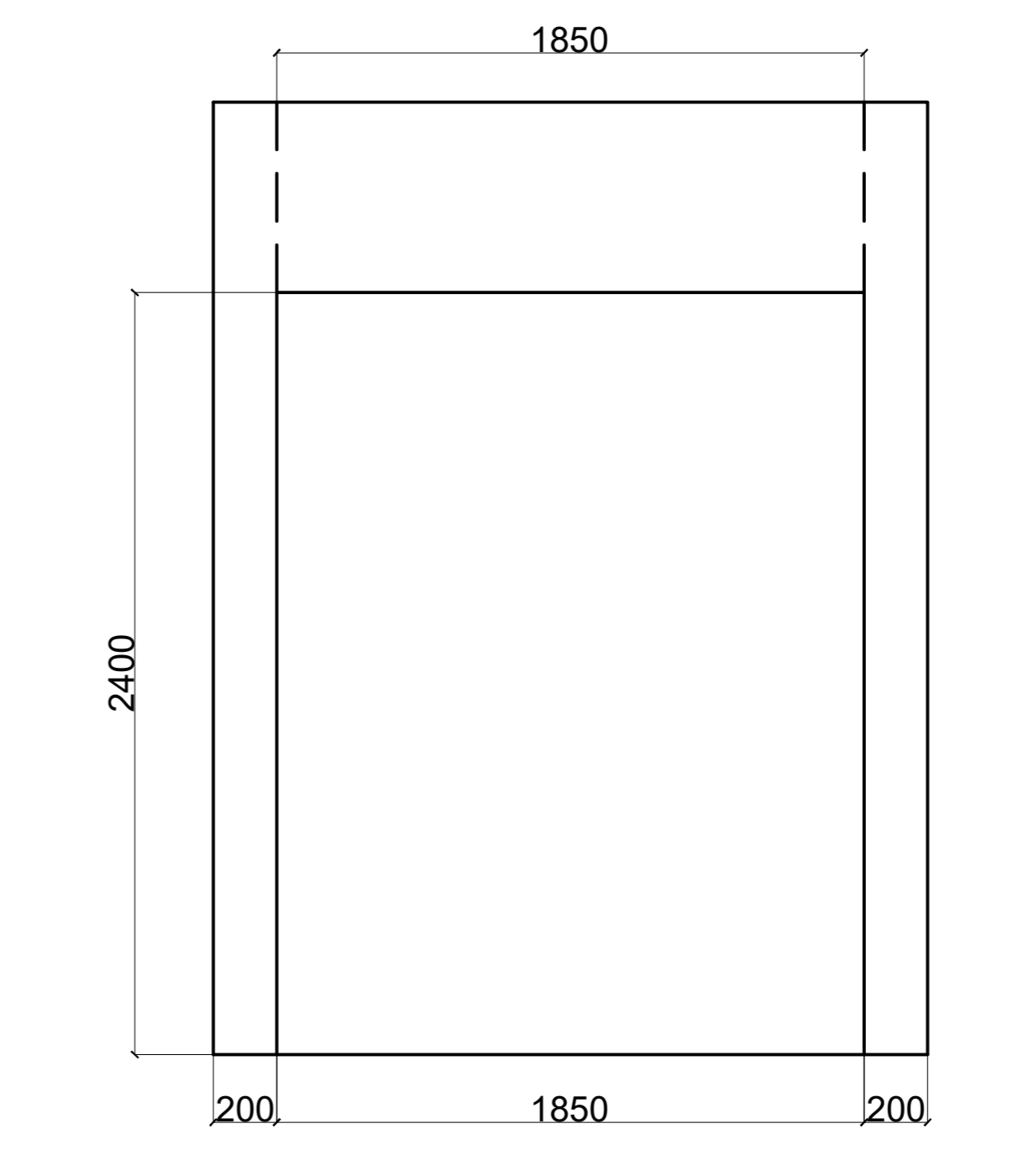

חזית - בניה
תחנה עליונה בלבד

תפוצה	אדריכל	יום	מפריקט	קונסטר	דומט	נעילת	בטיחות	אחרות
מתכננים	מל	מאיר	אייל	שי	אנדר	אשרת	קובי	
תאריך								
	03/06/2021	X	X	X	X	X	X	
	01/07/2021	X	X	X	X	X	X	

נתוני מעלית
נוסעים : 8
גובה הרמה: כ- 6.45 מ'
מראה קומות: בתא ובכניסות
תחנות : 3
פתח דלת: 900-2100
סימון קומות: בתיאום עם אדריכל
מחיריות: 1 מלש
דלתות: אוטומטיות
חדר מכונות: ללא
חדר מכונות
עומס : 650 ק"ג
הספק מנוע: 7.0 קוויט
חשמל : 400 וולט - 50 הרץ

מס'	מהות העדכון	תאריך
▲	ענכון מפלט נג ומיקום פחת עשן בראש הפיר	01/07/2021
▲		
▲		
▲		
▲		
▲		
▲		
▲		
▲		
▲		

שם פרויקט
מבצע דקל 9 פתח תקווה

שם תכנית
**מעלית נוסעים חשמלית M.R.L
נגישה מטיפס 2
תכנית כללית ובניה**

מס' תכנית	82044-00	מס' פרויקט	82044
תאריך	03/06/2021	מחזור	לעיון
אישור	שרטט	מספר	21/12/2021
שמועיק	קנייט: 1:20		